

TECHNISCHE FICHE COVERBAND FRITUUR PAULA



BOEKINGEN EN INFO

Bart Verwaetermeulen
0476/402484
info@frituurpaula.be

TECHNIEK

De man die instaat voor al wat technisch is, is **Patrick GSM 0475/62.99.90.**, gelieve met hem de technische afspraken door te nemen voor een vlot verloop van het optreden, zonder technische storingen.

Algemene voorwaarden

1. Praktisch

1. De organisator / contractant bezorgt bij de ondertekening van de overeenkomst aan Frituur Paula een nauwkeurige wegbeschrijving naar de locatie waar het optreden doorgaat. (te volgen route naar podium, doorgangpasjes...)
2. Minstens parkeergelegenheid voor 6 wagens dient voorzien te worden zo dicht mogelijk bij de plaats van het podium.
3. De locatie is minstens 2 uur vooraf te beschikking van haar technische assistentie (opstellen, soundchecken,...)
4. Tijdens de gehele duur van het optreden, met inbegrip van een eventuele pauze, zijn er geen onderbrekingen voor prijs uitrijkingen, speeches, huldigingen, tombola e.d. zonder voorafgaande afspraak met Frituur Paula contactpersoon.
5. Indien de hoofd - P.A. door Frituur Paula verzorgd wordt, kan onze technicus op voorafgaande vraag van de organisator / contractant, instaan voor de gepaste installatie.
6. De inrichter / contractant staat zelf in voor het afhandelen van alle formaliteiten en kosten die in verband staan met het optreden van Frituur Paula, zoals publiciteit, auteursrechten aan SABAM, vergunningen, en taksen ten aanzien van andere autoriteiten...
7. Tijdens, voor en na het optreden, binnen een termijn die als redelijk wordt geacht, is de inrichter / contractant voor alle schade aan instrumenten, geluidsapparatuur, promotiemateriaal, wagens en andere toebehoren van de groep, even als fysieke letsels toegebracht aan groepsleden veroorzaakt door derden of als gevolg van de groep en eender welke infrastructurele gebreken, aansprakelijk. Een geldige en passende verzekering dient hiervoor afgesloten te worden door de organisator / contractant.

8. De inrichter / contractant zorgt bij een buitenoptreden voor een onberispelijk droog podium, waar geen neerslag de instrumenten kan beschadigen. Indien dit niet in orde is kan de groep het optreden weigeren uit te voeren.
9. De inrichter / contractant draagt alle verantwoordelijkheid in verband met eventuele geluidsoverlast.
10. Voor de 5 leden van Frituur Paula + techniekers (2) wordt een eenvoudige maaltijd en drank voorzien (broodjes, koude schotel, of maaltijd geserveerd aan de gasten...).
11. Echtgenoten en kinderen van de groepsleden, evenals Frituur Paula-V.I.P.'s (zijnde personen die een optreden willen bijwonen voordat ze ons boeken) , hebben gratis toegang tot de locatie waar opgetreden wordt. De legitimatie gebeurt aan de hand van een Frituur Paula-pasje of een gastenlijst aan de kassa.
12. Indien bij duidelijke overmacht of onvoorziene omstandigheden deze overeenkomst niet kan worden nagekomen door één van beide partijen, dan stelt de falende partij, binnen de termijn van drie weken, drie nieuwe datums voor. Deze vallen binnen de drie maanden volgend op de datum van het geannuleerde optreden. De andere partij maakte een keuze en legt de nieuwe datum voor optreden vast.
13. Frituur Paula behoudt het recht om een optreden te annuleren wanneer de inrichter / contractant één of meerdere afspraken uit deze algemene voorwaarden niet naleeft. Bij afgelastingen op 14 dagen voorafgaand aan het geplande optreden, is de inrichter/ contactant verplicht de administratiekosten zijnde €200 te betalen na ontvangen van de factuur van deze kosten.
14. Bijkomende voorwaarden & overeenkomsten in te vullen op bijlage gehecht aan deze overeenkomst.
15. Bij een locatie op een verdiep voorziet de inrichter contractant drie (3!) hands/helpers om materiaal naar boven te brengen voor het optreden én weer naar beneden te brengen na het optreden

2. Technisch

1. In de nabijheid van het podium is 1 x 380V 32 A 3 fasig voorzien indien pa word verzorgd door ons zelf .indien inprik graag 2 kringen van 20A mono.
2. Het podium is minimaal 6 meter breed en 4 meter diep en 0.5 meter hoog, zoniet is er vooraf overleg met de contactpersoon . Ideaal is 8m op 4m.
3. Bij een openluchtoptreden zorgt de inrichter ervoor dat zowel het podium als de P.A.-stand op een onberispelijke wijze aan drie zijden zijn afgesloten en aan de 4^{de} zijde gevrijwaard van regen en regeninslag.
4. Het podium is voldoende verlicht om op- en af te stellen en partituren te kunnen lezen. In afspraak kan Frituur Paula podium verlichting meebrengen (2x4 Par) tegen meerkost.
5. Een propere, afsluitbare, verwarmde ruimte om in alle privacy te kunnen omkleden, instrumenten te stemmen, te eten,...

Betaling

Betaling gebeurt **steeds voor aanvang** van het optreden in contanten (enkel via overschrijving indien op voorhand afgesproken met de contactpersoon).

Podium

Het podium zou minimum 6m op 4m moeten zijn indien U geen te statisch optreden wenst.. wij bewegen graag!

Ook graag bevestiging backdrop (2m/2m) voorzien.

Formules en prijzen

Er zijn verschillende formules waarmee Frituur Paula werkt bel of mail voor info naar 0476/402484 of info@frituurpaula.be

Front World:

We bring our own desk avantis allen&heath and in ear system en micro please provide cad 6 cable max 75 m and 1x 230 V.

House sound system:

A stereo 3 or 4 way professional quality system with sufficient power output capable of at least 106 dBA at FOH Mix position.

Our preference would be a Line array to ensure accurate coverage; D&B, Adamson, Nexo , aed audio- **no dj speakers!**

Our FOH engineer will require acces to ALL control gear (graphics, cross-over, etc.) and must be made aware of any system limitations and restrictions in advance of the show. The front system must be equipped with front left and right and sub separated from front table or left side drum stage.

A qualified system engineer and stage assistant, who are familiar with the House SoundSystem should be present during change-over, soundcheck and show

FOH requirements:

Placed max 15M from stage, CENTRAL in front of stage and NEVER under a balcony of any kind

STAGE requirments

on stage 1 cad 5-6 cable up to the back of drum max 75m

also 3 micro tripods with small arch 2 with large clamp & 1normal clamp

also 2 straight micro tripods with round base 1 with large clamp other without clamp

also power block of minus 4 sockets to all musicians

Lighting equipment:

At front 6 x wach zoem

At least 8 x wach zoem en 6x spot and fully controllable by desk placed near the FOH sound desk.

STAGE 8m x 6m

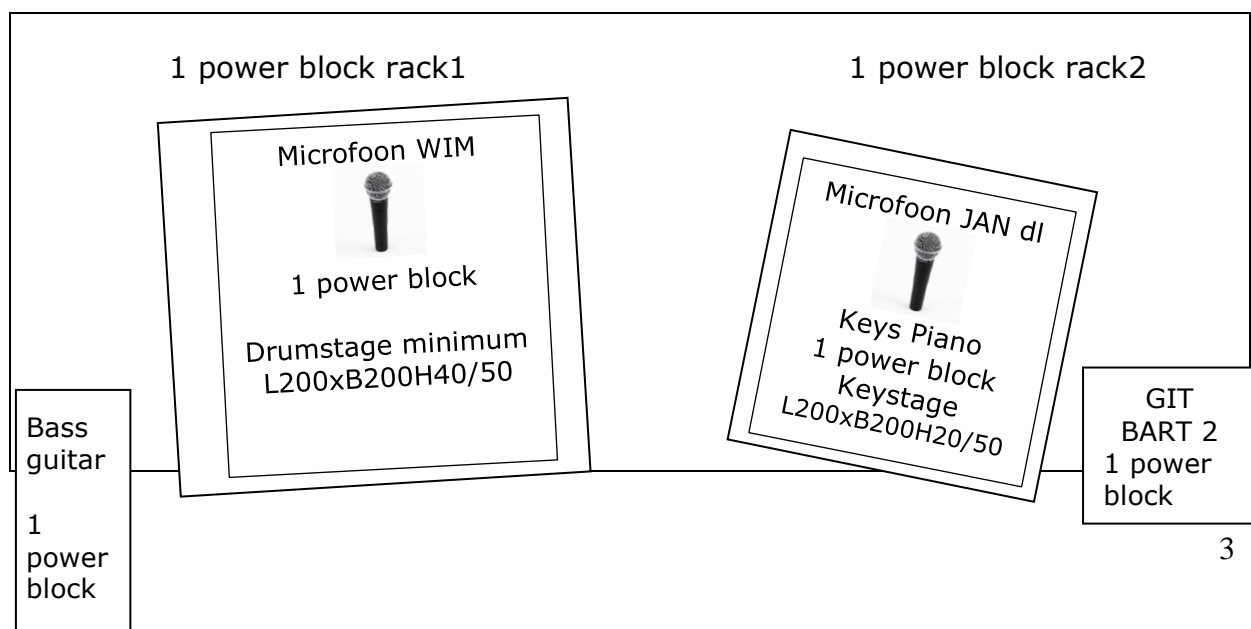

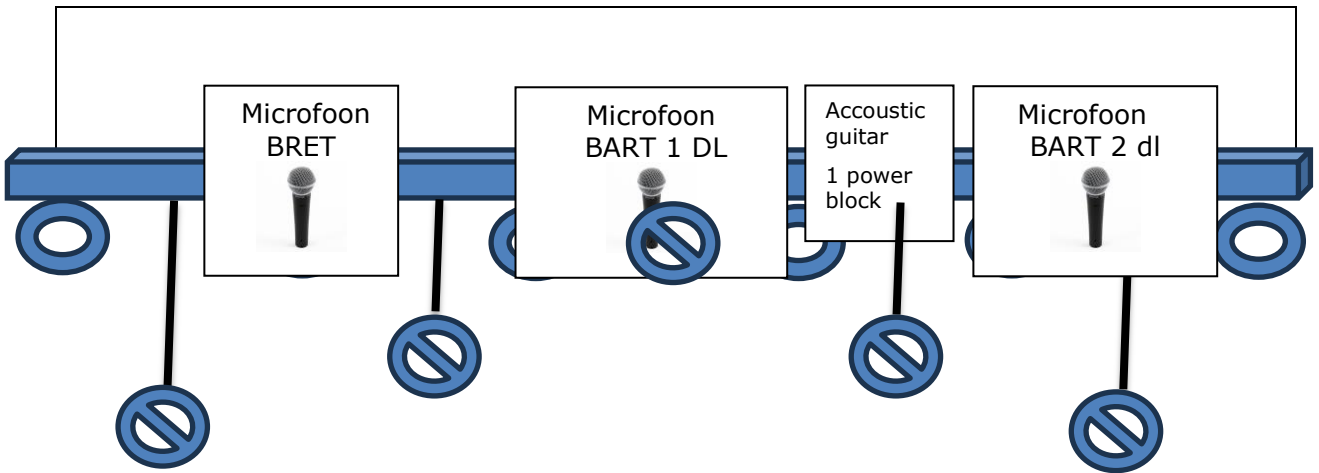

Spot chauvet R1 

Wach met zoem 



FRONT